

Rozváděčové skříně

Hygienický design

Svorkovnicové skříně HD

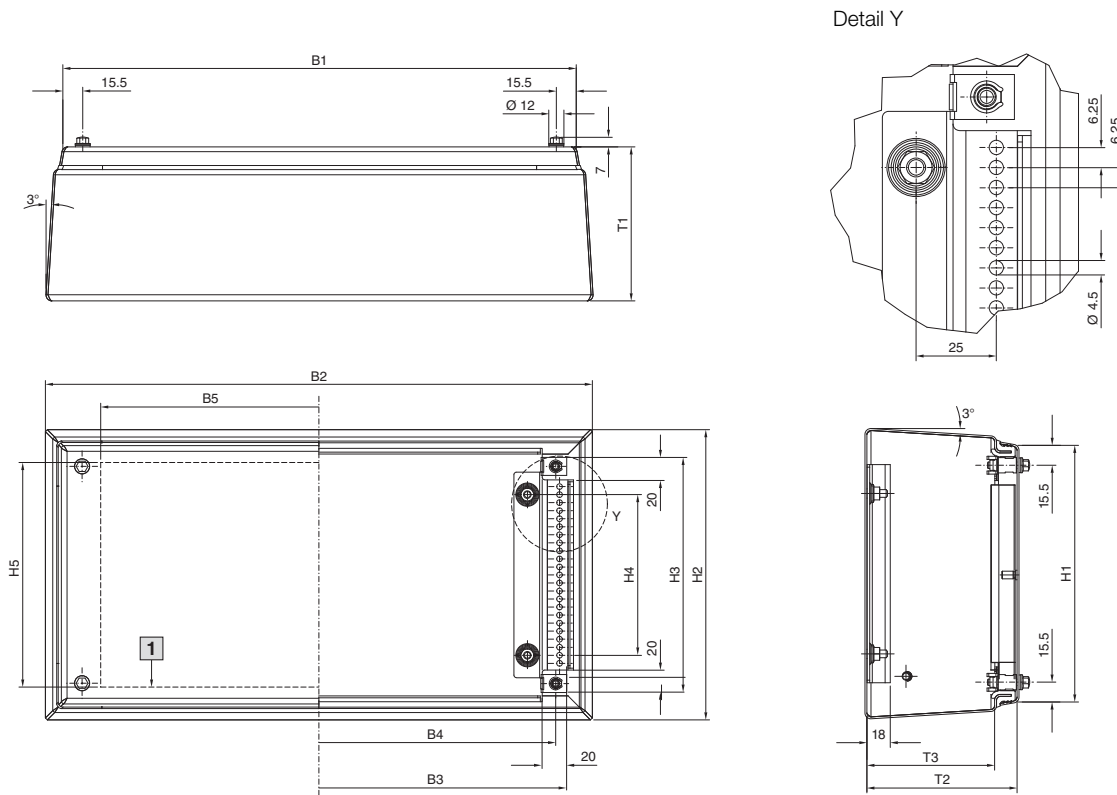

1 Max. montážní plocha krytu

Obj. č. HD	Šířkové rozměry mm					Výškové rozměry mm					Hloubkové rozměry mm		
	B1	B2	B3	B4	B5	H1	H2	H3	H4	H5	T1	T2	T3
1670.600	150	171,3	138,2	125	90	150	171,3	138,2	75	125	80	77	59,5
1671.600	150	176,2	138,2	125	90	150	176,2	138,2	75	125	120	117	99,5
1672.600	200	226,2	188,2	175	140	200	226,2	188,2	125	175	120	117	99,5
1674.600	300	326,2	288,2	275	240	200	226,2	188,2	125	175	120	117	99,5
1675.600	400	426,2	388,2	375	340	200	226,2	188,2	125	175	120	117	99,5
1676.600	400	426,2	388,2	375	340	300	326,2	288,2	225	275	120	117	99,5

B1 = celková šířka nahoře
 B2 = celková šířka dole
 B3 = světla šířka
 B4 = rozteč systémového děrování
 B5 = max. montážní šířka krytu

H1 = celková výška nahoře
 H2 = celková výška dole
 H3 = světla výška
 H4 = rozteč upevňovacích svorníků
 H5 = max. montážní výška krytu

T1 = celková hloubka
 T2 = světla hloubka krytu skříně
 T3 = světla hloubka skříně

Kompaktní rozváděčové skříně HD, jednokřídlé dveře

HD 1302.600, HD 1306.600, HD 1307.600, HD 1308.600,
HD 1310.600, HD 1314.600, HD 1315.600, HD 1320.600

HD 1306.600, HD 1307.600,
HD 1308.600, HD 1310.600,
HD 1314.600, HD 1315.600,
HD 1320.600

HD 1302.600

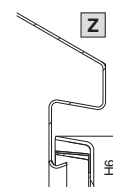
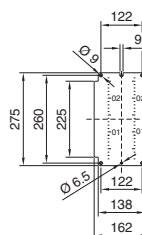
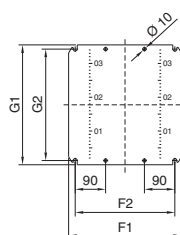
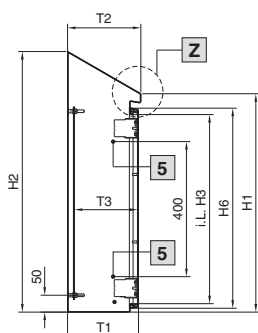
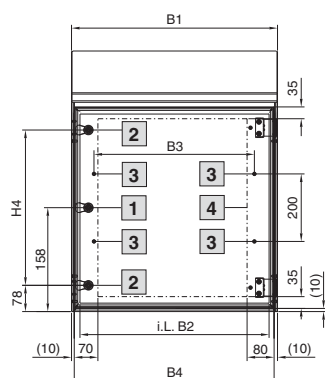

- 1 U HD 1302.600
- 2 U HD 1306.600, HD 1307.600, HD 1308.600, HD 1310.600, HD 1314.600,
HD 1315.600, HD 1320.600
- 3 U HD 1307.600, HD 1308.600, HD 1310.600, HD 1315.600
- 4 Max. montážní plocha dveří
- 5 U HD 1308.600, HD 1310.600, HD 1315.600

i.L. = světlý rozměr

Skříň

B1 = celková šířka
B2 = světlá šířka skříně
B3 = šířková rozteč závitových svorníků u dveří
B4 = šířka dveří
H1 = výška skříně vpředu
H2 = výška skříně vzadu
H3 = světlá výška skříně
H4 = vzdálenost uzávěrů
H5 = výšková rozteč závitových svorníků u dveří
H6 = výška dveří

T1 = hloubka mezi zadní stěnou a dveřmi
T2 = celková hloubka
T3 = možná montážní hloubka
(instalace na montážní desku)

Montážní deska

F1 = šířka montážní desky
F2 = šířková rozteč upevňovacích otvorů
G1 = výška montážní desky
G2 = výšková rozteč upevňovacích otvorů

Obj. č. HD	Šířkové rozměry mm				Výškové rozměry mm						Hloubkové rozměry mm			Montážní desky mm				Tloušťka materiálu mm		
	B1	B2	B3	B4	H1	H2	H3	H4	H5	H6	T1	T2	T3	F1	F2	G1	G2	Skříň	Dveře	Montážní deska
1302.600	220	170	-	200	350	437	260	-	-	293	155	162	113 - 130	-	-	-	-	1,5	1,5	2,0
1306.600	390	340	-	370	430	549	340	240	-	373	210	217	168 - 185	334	295	355	330	1,5	1,5	2,0
1307.600	510	460	375	490	550	669	460	360	-	493	210	217	168 - 185	449	410	470	445	1,5	1,5	2,5
1308.600	390	340	275	370	650	769	560	460	-	593	210	217	168 - 185	334	295	570	545	1,5	1,5	2,5
1310.600	610	560	475	590	650	769	560	460	-	593	210	217	168 - 185	549	510	570	545	1,5	2,0	2,5
1314.600	810	760	-	790	430	549	340	240	-	373	210	217	168 - 185	739	700	355	330	1,5	2,0	2,5
1315.600	810	760	675	790	650	821	560	460	-	593	300	307	258 - 275	749	710	570	545	1,5	2,0	2,5
1320.600	610	560	-	590	430	601	340	240	-	373	300	307	258 - 275	549	510	355	330	1,5	1,5	2,5

Rozváděčové skříně

Hygienický design

Kompaktní rozváděčové skříně HD, jednokřídlé dveře

HD 1316.600, HD 1317.600

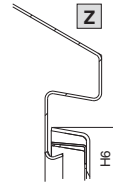
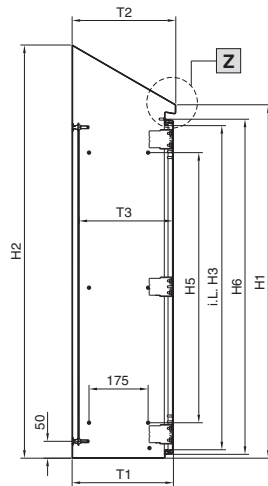
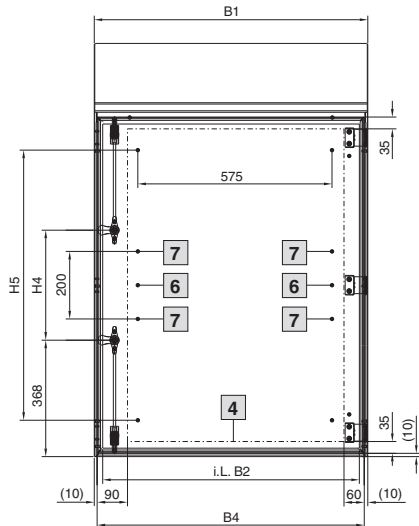

HD 1317.600

HD 1316.600

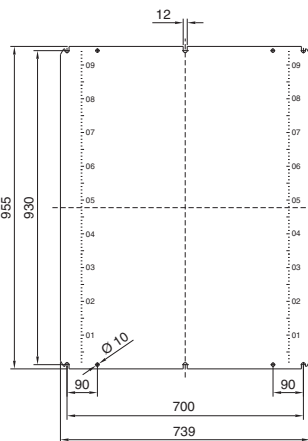
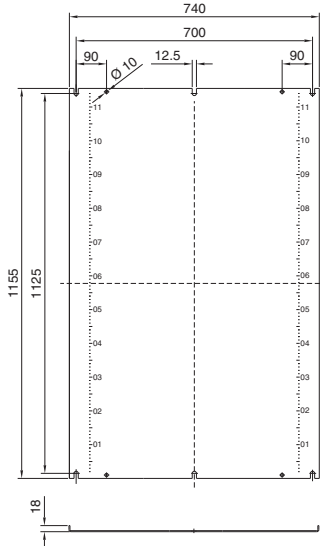

4 Max. montážní plocha dveří

6 U HD 1316.600

7 U HD 1317.600

i.L. = světlý rozměr

Skříň

B1 = celková šířka

B2 = světlá šířka skříně

B3 = šířková rozteč závitových svorníků u dveří

B4 = šířka dveří

H1 = výška skříně vpředu

H2 = výška skříně vzadu

H3 = světlá výška skříně

H4 = vzdálenost uzávěrů

H5 = výšková rozteč závitových svorníků u dveří

H6 = výška dveří

T1 = hloubka mezi zadní stěnou a dveřmi

T2 = celková hloubka

T3 = možná montážní hloubka (instalace na montážní desku)

Obj. č. HD	Šířkové rozměry mm				Výškové rozměry mm						Hloubkové rozměry mm			Tloušťka materiálu mm		
	B1	B2	B3	B4	H1	H2	H3	H4	H5	H6	T1	T2	T3	Skříň	Dveře	Montážní deska
1316.600	810	760	-	790	1050	1221	960	280	800	993	300	307	258 - 275	1,5	2,0	3,0
1317.600	810	760	-	790	1250	1421	1160	480	1000	1193	300	307	258 - 275	1,5	2,0	3,0